

Produktinformationen

Hotel-Haartrockner

BLACK MAMBO 1875 W



- Ionen-Trocknungstechnologie
- Temperaturwahl über 3 Schaltstufen
- 2 Gebläsestufen
- Kaltlufttaste
- Abnehmbare Formdüse
- AC-Motor
- Wandhalterung HANG-UP mit LED-beleuchtetem Netztrennschalter
- Eingebauter Überhitzungsschutz Doppelt
- isoliert (Schutzklasse II)
- 220-240 V, 50/60 Hz



- Zum Direktanschluss:

Art.-Nr.	Farbe	Schaltstufen
010500	schwarz	Cool/900/1875 W
Soft-Touch-Gehäuse		

- Mit zusätzlichem Kabel und Stecker für Wandhalterung, zum Anschluss an Steckdose:

Art.-Nr.	Farbe	Schaltstufen
010509	schwarz	Cool/900/1875 W
Soft-Touch-Gehäuse		

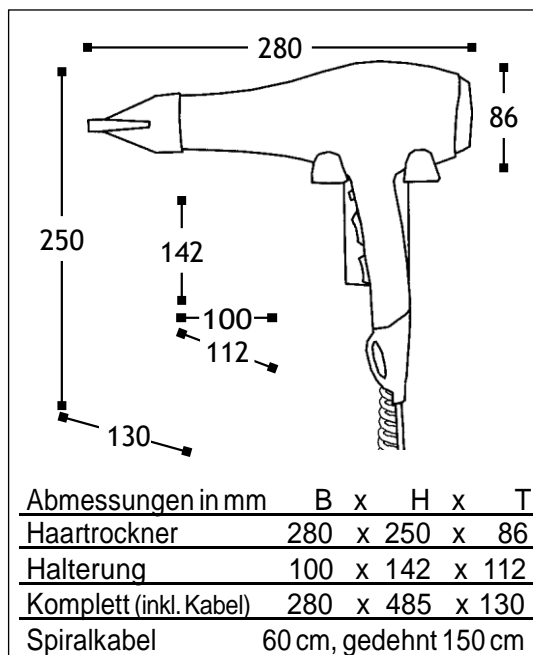

Pflegehinweise - Haartrockner:

- Gerät vom Netz trennen.
- Das Gehäuse des Haartrockners mit einem feuchten (NICHT nassen), weichen, fusselfreien Tuch abreiben.
- Trocken nachpolieren.